

# Hebeanlage Volks Zi und DUO

- ✓ Fördert häusliches Abwasser in den Kanal
- ✓ Für Mehrfamilienhäuser, öffentliche Einrichtungen, Gaststätten, Gewerbe...



**100 YEARS**  
EXPERIENCE

Großer Preis des Mittelstandes  
Premium-Ehrenplakette 2009  
Preisträger 2007



Ausführung der Schaltanlage kann abweichen

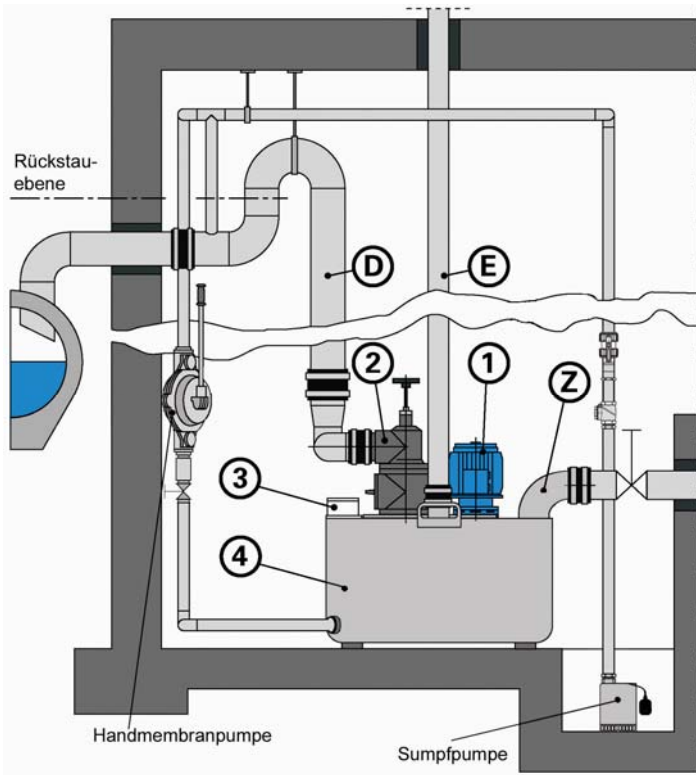

- ✓ **Anschlussfertige Einzel- oder Doppel-Hebeanlage**, geruchsdicht verschlossen
- ✓ **FELUWA Sicherheit im Notfall** durch 2 komplette Pumpen, eine Seite kann verriegelt werden, die Anlage kann für die Dauer der Wartung mit nur einer Pumpe betrieben werden
- ✓ **(4) Sammelbehälter** aus PE-HD (hochdicht), beständig gegen aggressives Abwasser
- ✓ **Nutzvolumen** Einzel 250 Liter, Doppel 500 Liter
- ✓ **(Z) Zulaufanschluss**
- ✓ Modernste **elektronische Pumpensteuerung**
- ✓ **(3) Niveaumessung** über berührungsfreien Drucksensor
- ✓ **(1) Rotor mit Schneidsystem** (Zerförderer) zum Zerkleinern der faserigen Feststoffe im Abwasser
- ✓ **Bajonettverschluss** zum schnellen Ausbau des Rotors bei Wartung oder Reparatur
- ✓ **(2) Druckseitige (D) Armaturen**, auf der Anlage aufgebaut
- ✓ Schnellschlussabsperrierschieber und Kugelrückschlagventil als Kombiventil
- ✓ **(1) Drehstrommotor IP 54** für **S1 Dauerbetrieb**, alternativ IP 67
- ✓ Anschluss für Handpumpe
- ✓ **(E) Anschluss für Entlüftung**

| Pos | Typ Maxi 70    | kW  | A   | UpM  |
|-----|----------------|-----|-----|------|
| 01  | DN 100/2,2-170 | 2,2 | 5,4 | 1400 |
| 02  | DN 100/3,0-180 | 3,0 | 7,1 | 1400 |
| 03  | DN 100/4,0-200 | 4,0 | 9,2 | 1400 |

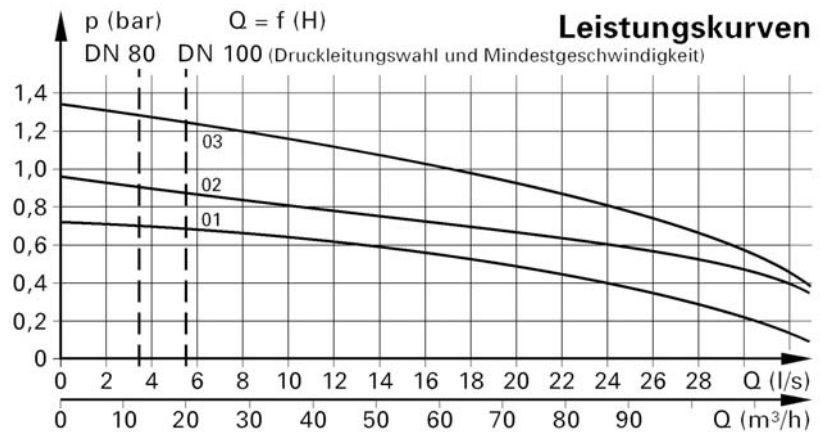

Gewicht 230-700 kg

Z = DN 150

D = DN 100

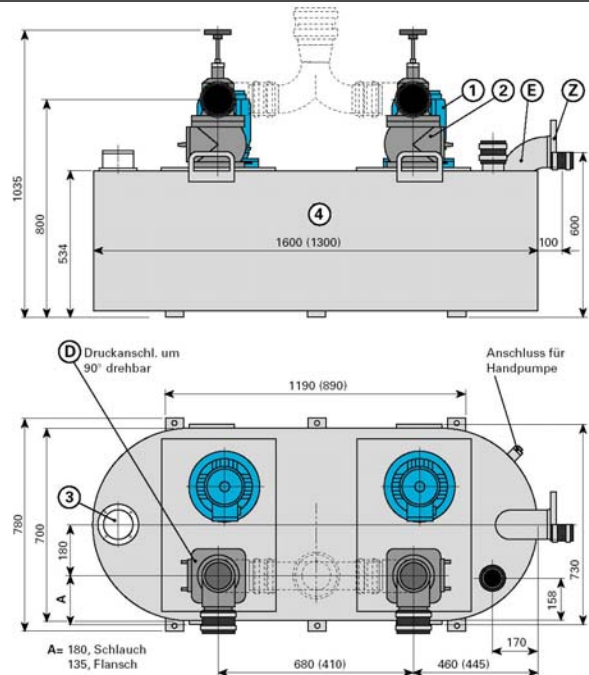
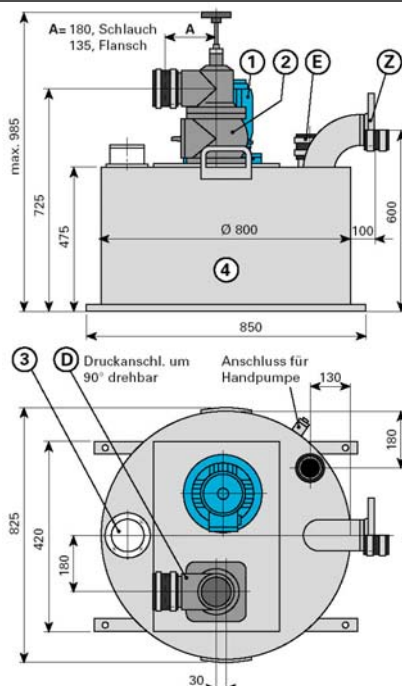

**Beschreibung Pumpensteuerung EPS-B 200 (Varianten möglich)** Elektronische Pumpensteuerung für Direktstart, Niveaumessung über berührungsfreien Drucksensor, 3 potentialfreie Kontakte, beleuchtetes Display, LED Anzeige für Betriebsbereitschaft/Störung und Betriebszustände, Störungssummer, Motorschutzschalter, Hauptschalter, Zwangsanlauf, Wartungsanzeige, Passwortschutz, Hand-0-A-Sensortasten, Messung Motorstrom, Anzeige Betriebsstunden und Schaltzyklen, Fehlerspeicher, Lastwechselschaltung, Gehäuse mit Klarsichtdeckel, IP 54, HxBxT: 270 x 265 x 145 mm, **Elektrisches Zubehör und Sonderausführungen siehe Register Elektrotechnik**

## Zubehör



**Absperrschieber**  
Zulauf aus GG  
DN 150 Nr. 1100712

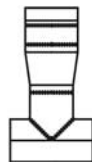

**Hosenstück DN 100 (125)**  
zum Vereinigen der  
beiden Druckabgänge



**Kompensator**  
Druckseite  
mit Längenbegrenzer  
DN 100 Nr. 3007030  
DN 125 Nr. 3007022  
DN 150 Nr. 3007529



**Flanschmuffenstück zur**  
Befestigung des Absperrschiebers  
im Zulauf, 2 Stück erforderlich  
DN 150 Nr. 1109797



**Sumpfpumpe mit Schwimmer**  
**FUP N3 IWA**, Förderhöhe 7 m,  
1 1/4", 0,25 kW  
Nr. 3001988  
**FUP N72 IWA**, Förderhöhe 13 m,  
1 1/2", 0,55 kW  
Nr. 3001992



**Handpumpe, 2 1/2"**,  
mit 2 Absperrschiebern,  
lose zur Wandmontage  
Nr. 1123785

Weiteres Zubehör  
siehe *FELUWA mechanisches*  
*Zubehör und Elektrotechnik*

**Montagedeckel o. Abb.**  
für Notbetrieb zum Verschließen  
einer Pumpenöffnung  
Maxi Nr. 1126979