

Bodenpumpautomat BPA R

- ✓ Fördert Schmutzwasser in den Kanal
- ✓ Zur Überflurinstallation
- ✓ Doppelanlage
- ✓ Elektronische Schaltanlage



Ausführung der Schaltanlage kann abweichen



100 YEARS
EXPERIENCE

Großer Preis des Mittelstandes
Premium-Ehrenplakette 2009
Preisträger 2007

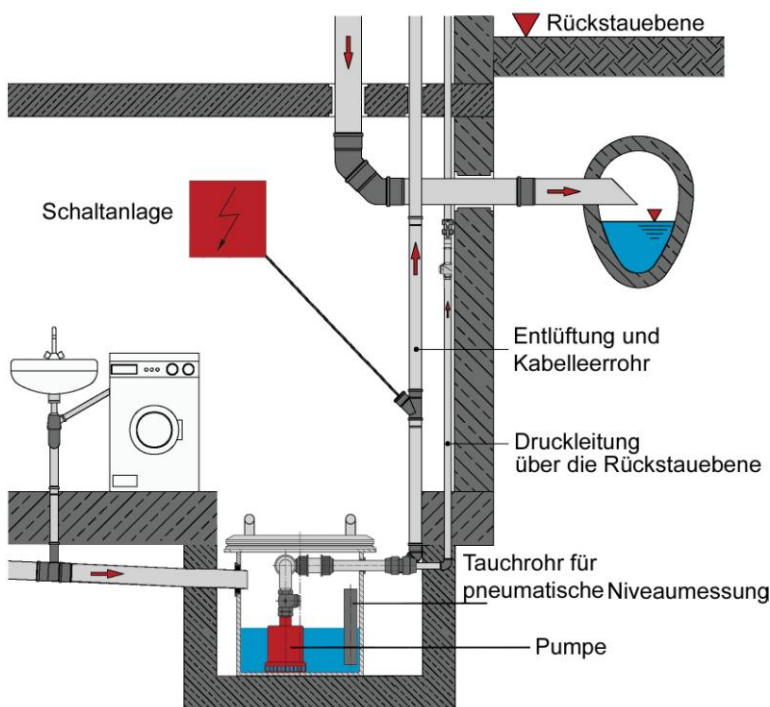

- ✓ **Anschlussfertige Hebeanlage**, geruchsdicht verschlossen
- ✓ **Sammelbehälter** aus PE HD (hochdicht), beständig gegen aggressives Abwasser, **Volumen 100 Liter**
- ✓ **Anschlüsse variabel** anzubringen mit Sägeglocke, Dichtungen im Lieferumfang enthalten
- ✓ **Tauchpumpen** integriert
- ✓ **Vollautomatische Steuerung** mit elektronischer Schaltanlage und pneumatischer Niveaumessung
- ✓ **Kostengünstige Lösung**
- ✓ Minimaler **Platzbedarf**
- ✓ Kleinstmögliche **Druckleitung D 40 mm mit Übergangverschraubung**
- ✓ **Rückschlagventil** integriert
- ✓ **Mediumtemperatur** kurzfristig 60°C, dauernd 35°C

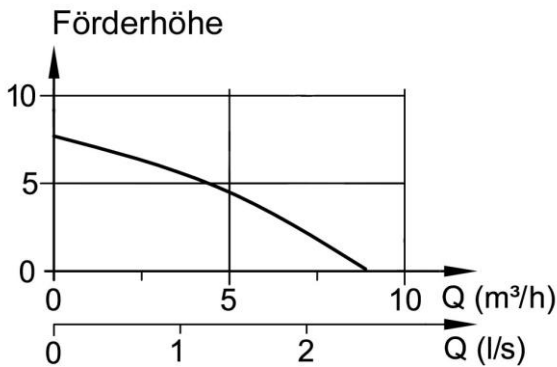

Technische Daten (Material Nr.: 3042283)	
Sammelbehälter	100 Liter aus PE HD
Pumpe	Tauchmotorpumpen
Leistung (P2)	250 W
Motordaten	230 V Wechselstrom 1,9 A Nennstrom 2900 U/min Drehzahl
Kabel	3 m H07RNF 3G1
Gewicht	ca. 30 kg

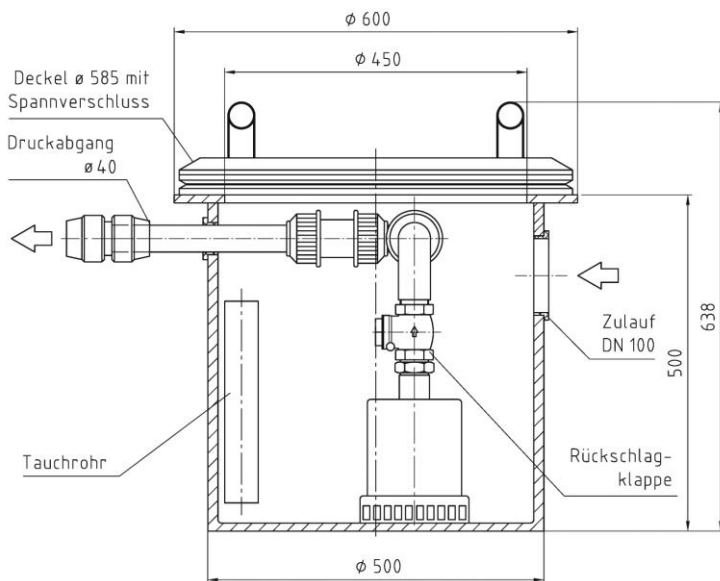

Optional: Als **Einzelanlage** mit angebauter Schwimmersteuerung ohne Schaltanlage.

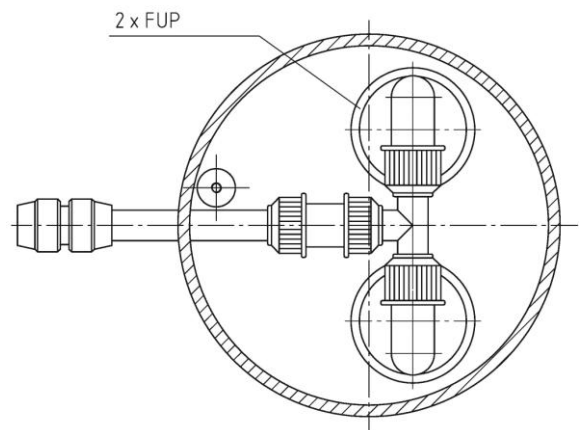

Beschreibung Pumpensteuerung EPS-B 200 (Varianten möglich)

Elektronische Pumpensteuerung für Direktstart, Niveaumessung über berührungsfreien Drucksensor, 3 potentialfreie Kontakte, beleuchtetes Display, LED Anzeige für Betriebsbereitschaft/Störung und Betriebszustände, Störungssummer, Motorschutzschalter, Hauptschalter, Zwangsanlauf, Wartungsanzeige, Passwortschutz, Hand-0-A-Sensortasten, Messung Motorstrom, Anzeige Betriebsstunden und Schaltzyklen, Fehlerspeicher, Lastwechselschaltung, Gehäuse mit Klarsichtdeckel, IP 54, HxBxT: 270 x 265 x 145 mm, **Elektrisches Zubehör und Sonderausführungen siehe Register *Elektrotechnik***